

# ALISFRANCE

Compteuse de Billets  
et Documents Réf. ALP35G



## MANUEL D'UTILISATION

[www.alisfrance.com](http://www.alisfrance.com)

La compteuse portable de documents ALP35G est conçue pour le comptage de petites quantités de billets de banque et de documents, et est utilisable pour compter les devises des pays d'Europe et autres états.

Les informations exposées dans le présent manuel d'utilisation vous permettront de vous familiariser avec la compteuse et son fonctionnement, ainsi que d'utiliser au maximum l'ensemble de ces possibilités dans votre travail. Avant de brancher l'appareil, veuillez prendre connaissance de l'ensemble des informations contenues dans ce manuel concernant les fonctions de l'appareil.

## 1

## Spécifications

Vitesse de comptage, Billets/Min.....	900
Capacité du bac de réception, Billets.....	100
Affichage.....	0-999
Alimentation, V.....	6
Source d'alimentation.....	Adaptateur, 4 piles AA
Température Opération, °C.....	+10 ...+40
Dimensions, mm.....	190×75×102
Poids, kg.....	0,3

## 2

## Description générale

- 1-Couvercle ouvrable
- 2-Ecran
- 3-Voyant des éléments d'alimentation
- 4-Limiteur des billets
- 5-Touche «START»
- 6-Touche «ADD» addition
- 7-Rouleau de feuilletage
- 8-Planche de serrer

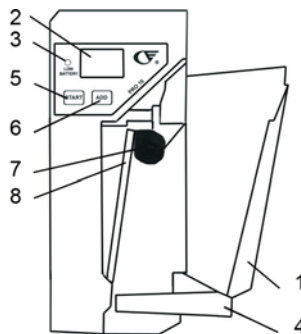

Fig 1

## 3

## Fonction de la compteuse de billets

- 3.1. A l'aide de l'adaptateur secteur livré avec l'appareil, raccordez l'appareil au réseau électrique ou utilisez les 4 piles AA
- 3.2. Ouvrez le couvercle (Fig. 1-1), l'écran s'allume (Fig. 1-2)
- 3.3 ATTENTION! Mettez le limiteur des billets (Fig. 1-4) jusqu'à l'appui

3.4 Pour éviter les erreurs de comptage triez les billets et mettez de côté les billets suivants :

- Billets recollés avec du papier blanc ;
- Billets qui ont séjournés dans l'eau ou qui ont été lavés ;
- Billets sales;
- Billets déchirés.

3.5 Placez les billets dans le bac. Aussi soyez particulièrement attentif à la bonne position des billets de banque qui doivent être disposés en une liasse égale dans le bac de telle sorte que les billets sont parallèles à la planche de serrer (Fig. 1-8) (voir la Fig. 2). La liasse des billets doit être positionnée entre la planche de serrer et le rouleau de feuilletage (voir la Fig. 3) avant le comptage

ATTENTION! Une position incorrecte des billets peut conduire à des erreurs de comp-

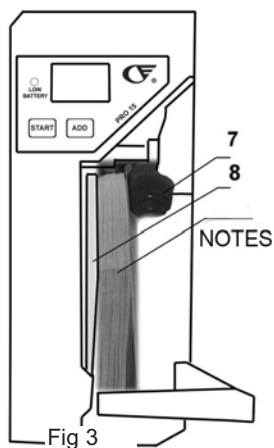
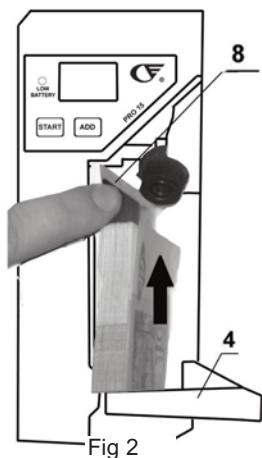

tage.

3.6 Appuyez sur la touche «START» pour commencer le comptage. Les billets comptés sont placés sur le couvercle (Fig. 1-1). Une fois le comptage terminé, les billets doivent être disposés en une liasse égale sur le couvercle fig. 1-1).

Pour exclure une erreur de comptage, il est mieux de le répéter encore une fois.

Si un ou plusieurs billets sont restés dans le bac non-comptés, reportez-vous au point 4 ci-dessous ou répétez le comptage de nouveau (voir les étapes 3.4. et 3.5.).

Si au cours du comptage, un message d'erreur s'affiche, reportez-vous au point 4.7. ci-dessous ou répétez le comptage de nouveau.

3.7 Pour activer la fonction d'ajout, appuyez sur la touche «ADD». Une fois le comptage est terminé, le voyant de comptage débranche automatiquement au bout d'une minute. Fermez le couvercle de l'appareil si vous ne l'utilisez pas pendant longtemps au cours du travail.

4.1 Si le rouleau de feuilletage (Fig. 1-7) tourne, mais le comptage ne commence pas, vérifiez la position de la liasse des billets de banque entre la planche de serrer et le rouleau de feuilletage (voir l'étape 3.5.)

4.2 Si les billets ne sont pas disposés en une liasse égale sur le couvercle au cours du comptage, vérifiez la bonne position du limiteurs des billets (voir l'étape 3.3).

4.3 les billets sont disposés gauchissement sur le couvercle, vérifiez la position de la liasse des billets de banque entre la planche de serrer et le rouleau de feuilletage (voir l'étape 3.5.)

ou répétez le comptage.

4.4 Si un ou plusieurs billets sont restés dans le bac non-comptés, vérifiez la position de la liasse des billets de banque entre la planche de serrer et le rouleau de feuilletage (voir l'étape 3.5.) ou l'absence de billets déchirés ou pliés dans une liasse (voir l'étape 3.4.).

4.5 Si le couvercle est ouvert, mais l'écran ne s'allume pas, vérifiez les sources d'alimentation ou le bon raccord de l'appareil au réseau électrique.

4.6 Si le voyant des éléments d'alimentation clignote, remplacez les éléments/sources d'alimentation.

4.7 Codes d'erreurs

Code	Cause	Remèdes
E-0	Les piles d'alimentation sont déchargées	Posez de nouvelles piles
E-1	Le senseur inférieur est sale ou défectueux	Nettoyez le senseur ou remplacez-le
E-2	Le senseur supérieur est sale ou défectueux	Nettoyez le senseur ou remplacez-le
E-3	Billet avec une densité optique différente détecté	Répétez le comptage

Le fabricant garantit le bon fonctionnement de l'appareil pendant toute la période de garantie à compter de la date d'achat de ce dernier et sous réserve du respect par l'utilisateur des conditions d'exploitation et de stockage définies dans les présentes instructions. Après avoir extrait l'appareil de son emballage, conservez précieusement ce dernier ainsi que la notice technique. Les obligations de garantie ne pourront pas s'appliquer si l'appareil n'est pas renvoyé dans son emballage d'origine ou si les exigences d'exploitation et de maintenance n'ont pas été respectées.

Le fabricant n'est pas responsable du mauvais fonctionnement de l'appareil résultant de conditions non-conformes de transport, de stockage et d'exploitation ou consécutif à des dommages mécaniques. En cas de mauvais fonctionnement de l'appareil pendant la période de garantie d'exploitation, l'acheteur a droit à la réparation gratuite dans un centre de service après-vente, sauf dans les cas où la panne est due à l'encrassement des capteurs ou de la structure mécanique. Le matériel donné en réparation sous garantie doit être propre et débarrassé des poussières et des saletés. Le dépoussiérage et le nettoyage du matériel n'est pas inclus dans les services de garantie et sera fourni moyennant un supplément.

Le service de garantie ne comprend pas l'apprentissage pour l'utilisation de l'appareil, ni pour l'exécution des autres fonctions nécessaires au fonctionnement de l'appareil (branchement, réalisation des tests, mise au point, mesures préventives, etc.) que l'acheteur peut accomplir lui-même à l'aide du manuel d'exploitation livré avec l'appareil. Le fabricant se réserve le droit de procéder à des modifications de la structure et des programmes de l'appareil non décrites dans ledit manuel.

La garantie ne s'applique dans les cas suivants:

- Absence de bon de garantie, bon de garantie incorrectement rempli ou comportant des corrections.
- Non respect des règles d'utilisation du matériel, telles qu'indiquées dans les instructions d'exploitation.
- Présence de dommages mécaniques sur l'appareil
- Présence d'objets étrangers, de liquide à l'intérieur de l'appareil.
- Présence de traces d'ouverture sur les pièces plombées.

La présente garantie ne s'applique pas aux recharges, adaptateurs de secteur, blocs d'alimentation, adaptateurs de tension, ampoules, batteries, courroies, disjoncteurs, brosses, éléments extérieurs de la structure, parties du corps du matériel et toutes autres pièces ayant une durée naturelle de vie limitée, ainsi que les dommages résultants de l'instabilité des conditions extérieures ou pannes du circuit électrique. Les pièces défectueuses remplacées sont réputées nous appartenir. L'acheminement du matériel défectueux au Service après-vente est effectué par le Propriétaire à ses frais.